

BENITO -Play



Rowing

JSA008N

Instrucciones de montaje
Instructions de montage
Assembly instructions

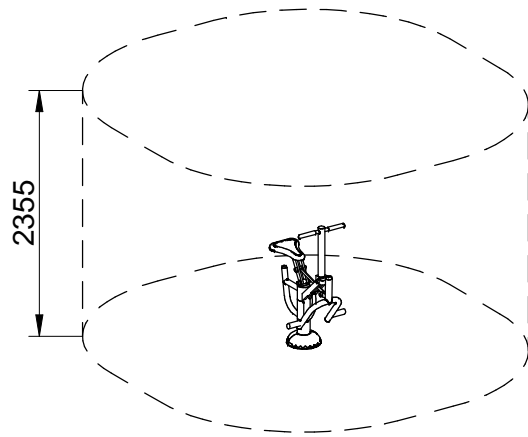

Area de seguridad:
 Safe area:
 Aire de sécurité:

12,50 m²

Altura max. caída:
 Maximum drop high:
 Hauteur maximale de chute:

855 mm

N° usuarios:
 Number of users:
 Nombre d'utilisateurs:

1

Edad:
 Age:
 Age:

+14

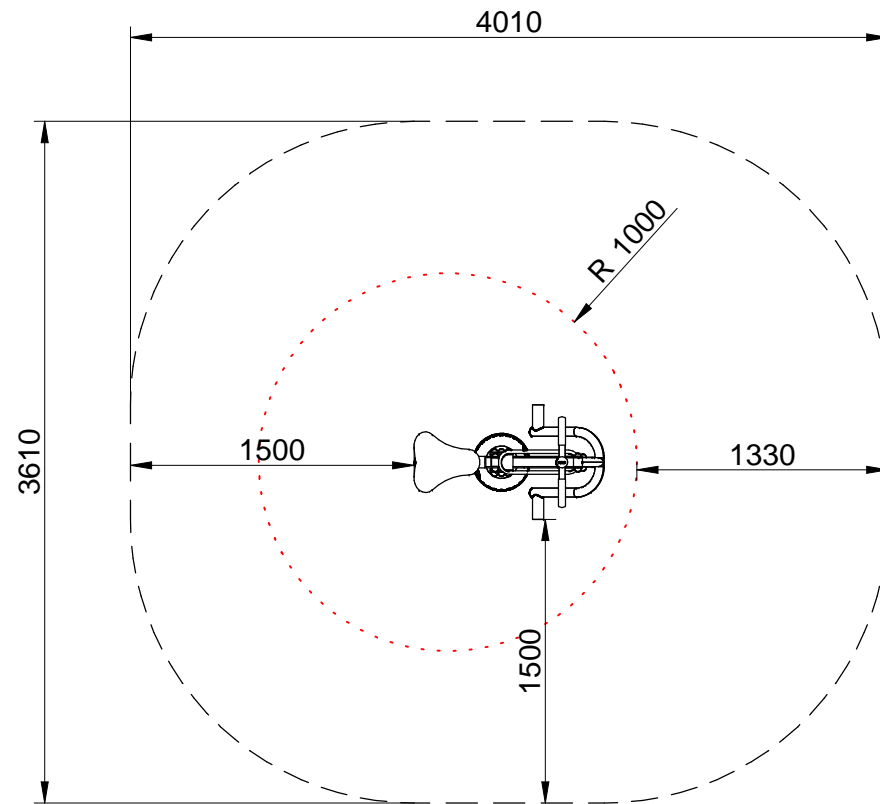

La superficie de juego debe estar cubierta por un suelo que absorba el impacto, según normativa EN 16630:2015.

La surface de jeu doit être recouverte de terre pour absorber l'impact, conformément à la réglementation EN 16630:2015.

The playing surface must be covered by a floor to avoid the impact, according to standard EN 16630:2015.

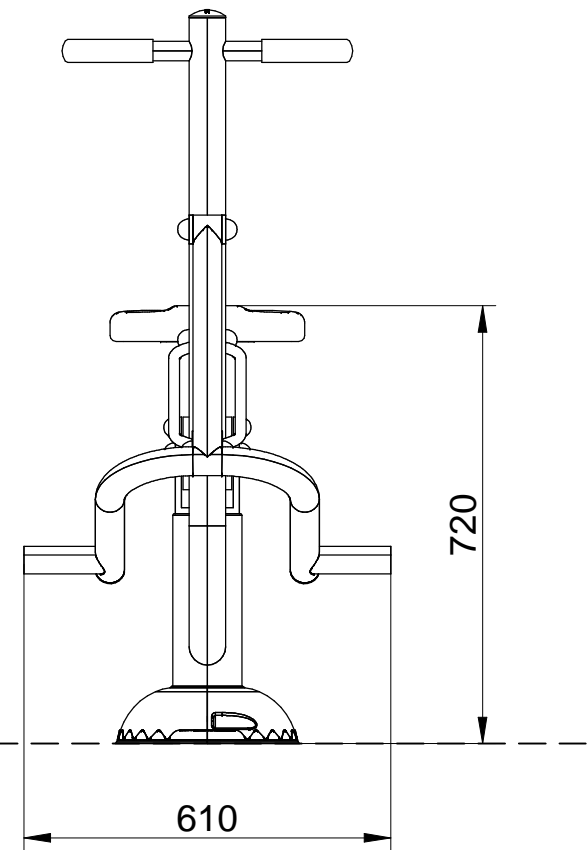
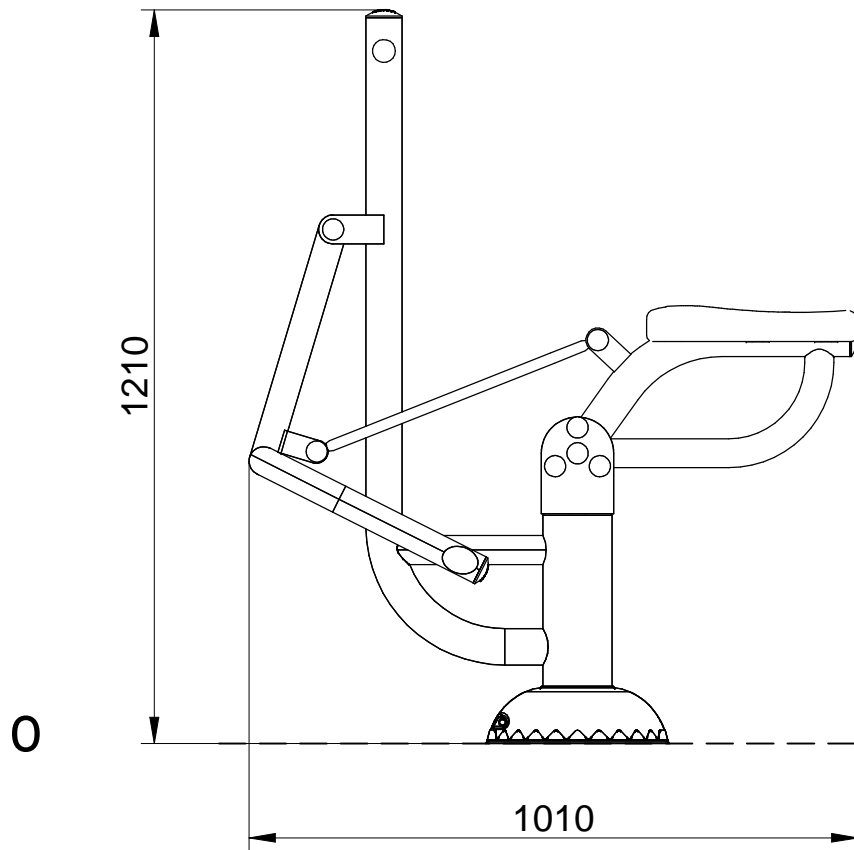

SB

FIJACIÓN A TIERRA | FIXATION AU SOL FIX ON THE FLOOR

1. Poste | Poteau | Post
2. Superficie juego | Surface de jeu | Playing surface
3. Cemento | Scellement | Concret
4. Capa grave | Sous couche drainante | Grave layer

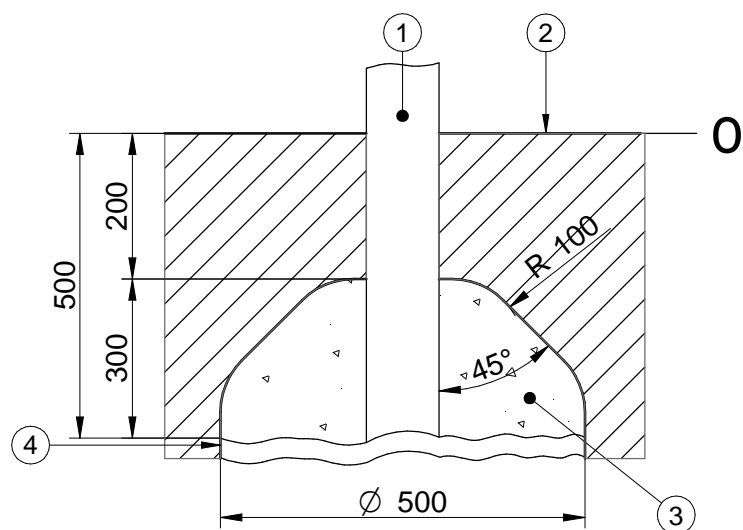

IMPORTANT: para el montaje y cimentación del juego son necesarias herramientas empleadas habitualmente en la construcción.

IMPORTANT: pour le montage et le scellement du jeu prévoir l'outillage de maçonnerie courant.

IMPORTANT: for installation and foundation of the game are necessary tools usually employed in the construction.

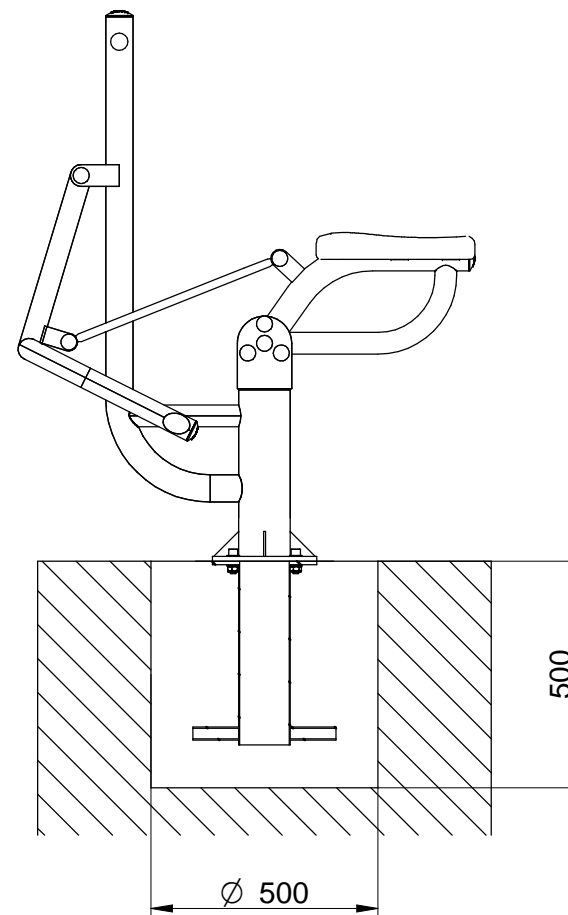



Zona a excavar
Excavation zone
Creuser la zone

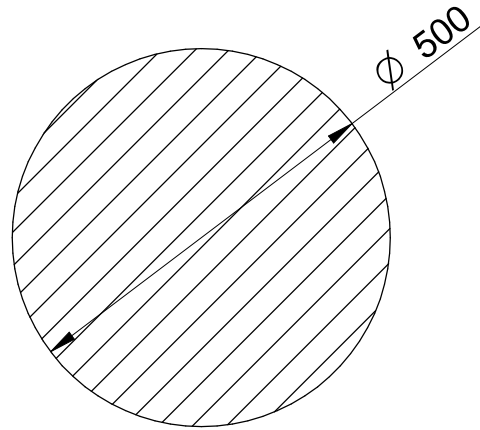

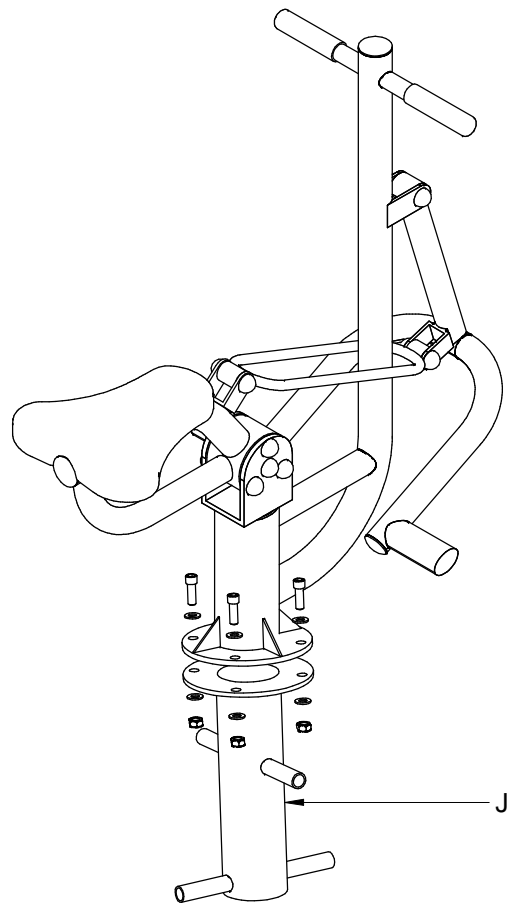

JJSS99

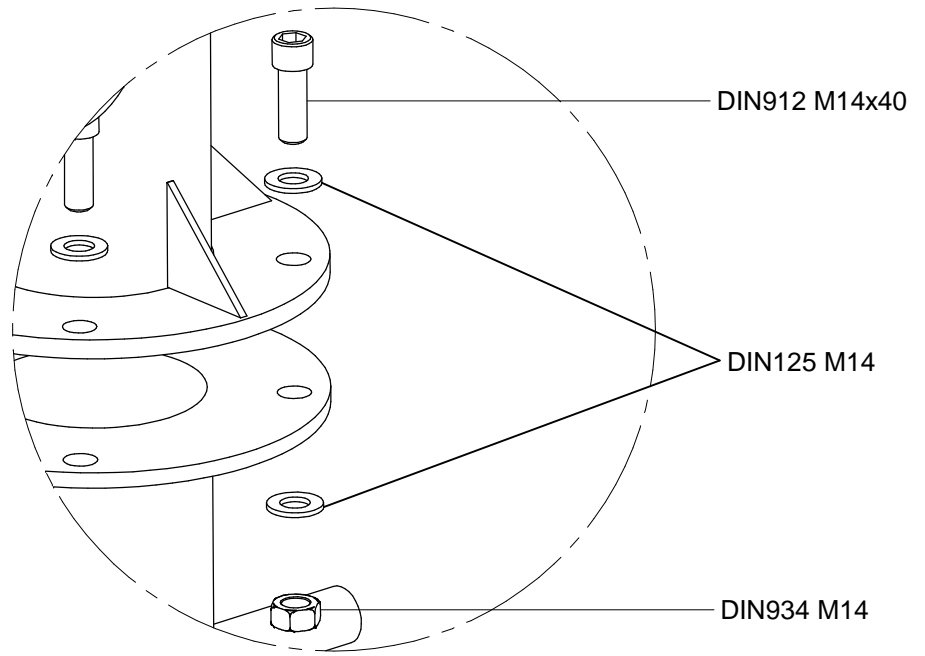

DIN912 M14x40

DIN125 M14

DIN934 M14

SD

FIJACIÓN A TIERRA | FIXATION AU SOL
FIX ON THE FLOOR

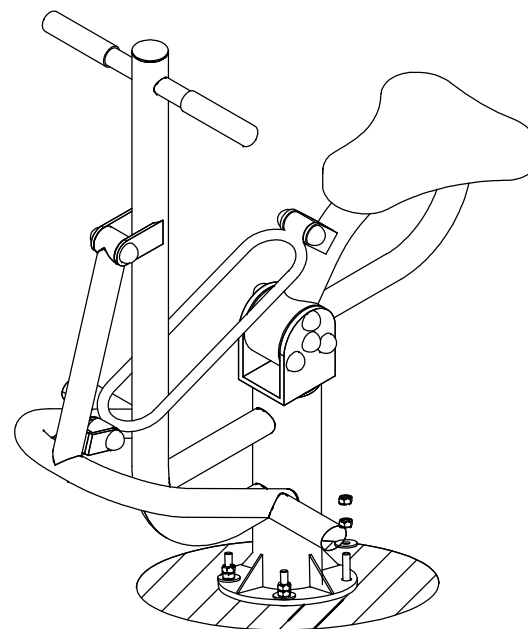
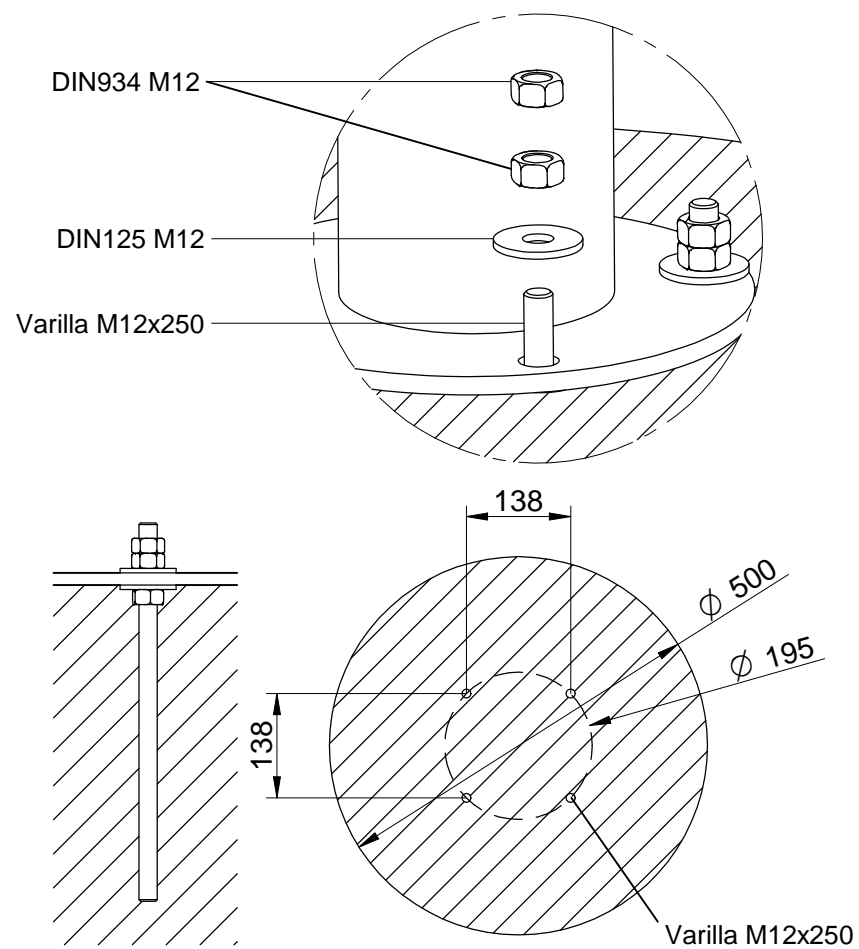

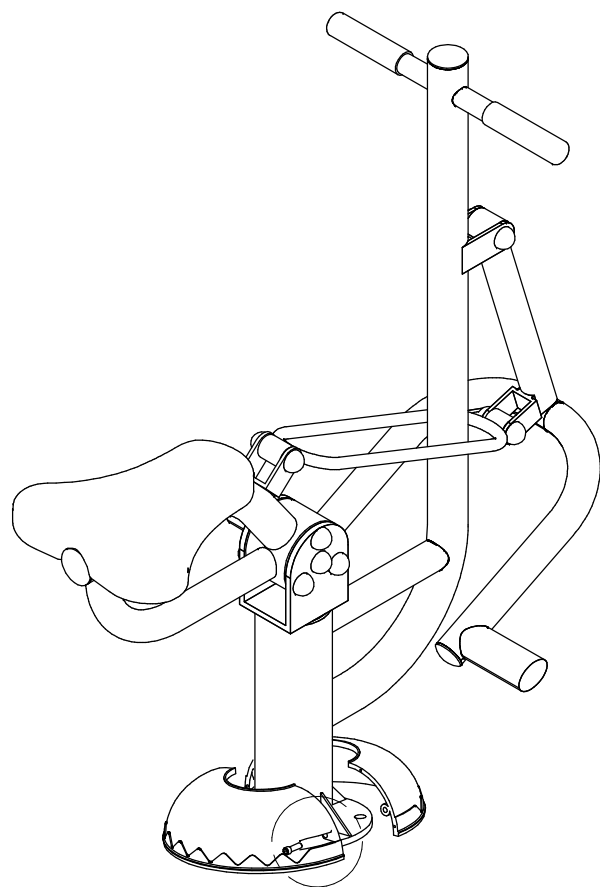
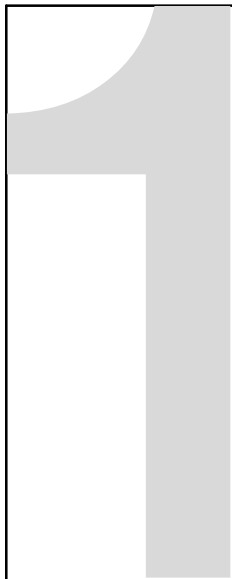

DIN912 M10x25

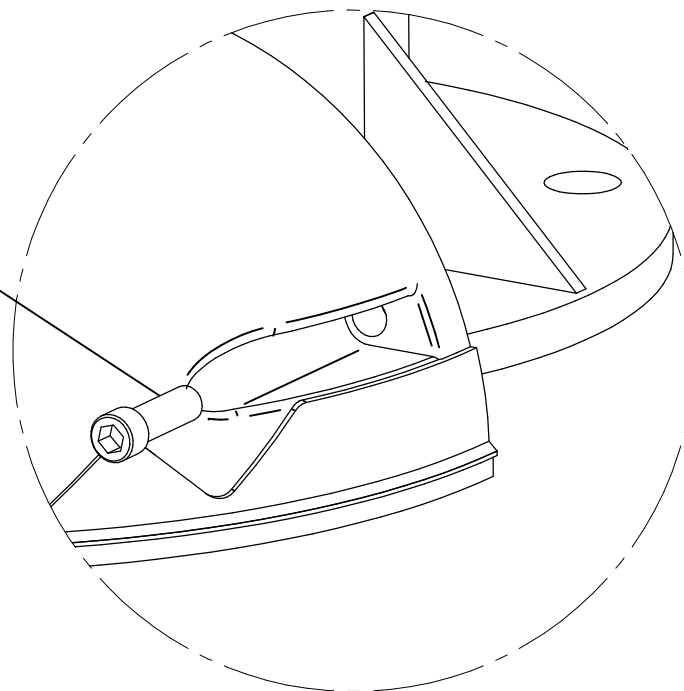

2

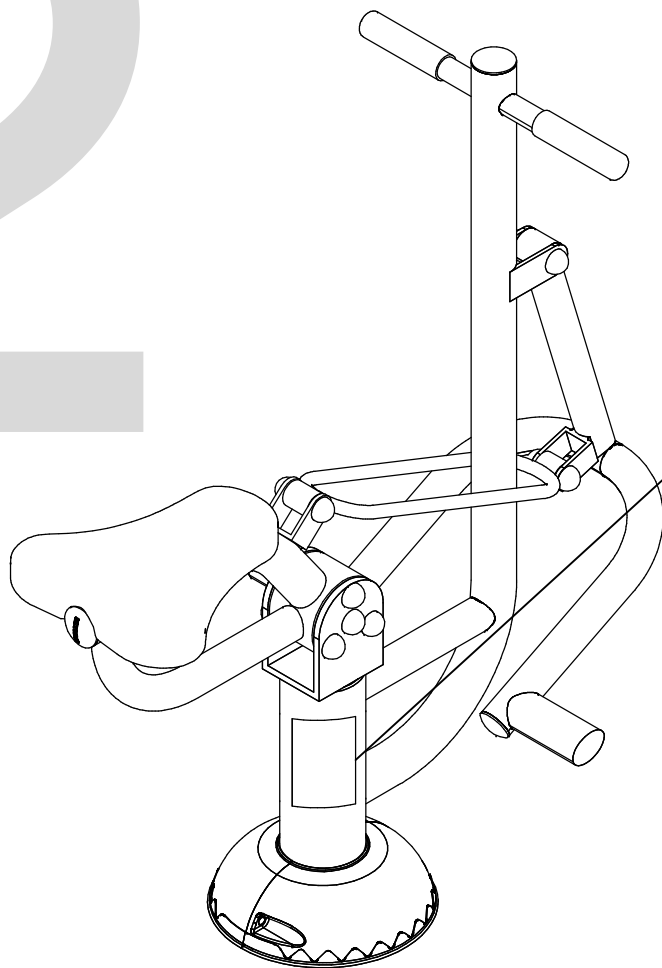

BENITO
BENITO –Urban–Light–Play–Covers
REMO | RAMEUR | ROWING | REMO

Leida 10
08500 Vic Barcelona Spain
T +34 938 521 000
info@benito.com
www.benito.com

Rowing
JSA008N

+14

PECTORALES
PECTORAUX
PECTORALS

BICEPS
BICEPS
BICEPS

DORSALES
MUSCLES DORSAUX
DORSALS

ISQUIOTIBIALES
ISCHIO-JAMBIERS
HAMSTRINGS

CONFORME A LAS EXIGENCIAS DE SEGURIDAD EN16630

Beneficios:
Fortalece la musculatura de piernas y pectoral, permitiendo un completo movimiento de las extremidades.
Mejora la capacidad cardio-pulmonar.

Instrucciones de uso:
Colóquese sobre el asiento, agarre las asas con ambas manos y empuje los pedales hacia delante.

CONFORME AUX EXIGENCES DE SECURITE EN16630

Avantage:
Renforce la musculature des jambes et des pectoraux en permettant un mouvement complet des extrémités.
Améliore la capacité cardio-pulmonaire.

Instructions d'utilisation:
Placez-vous sur le siège, tenez les poignées à deux main et poussez sur les pédales vers l'avant.

ACCORDING TO SAFETY REQUIREMENTS EN16630

Benefits:
Builds up leg and chest muscles, improves limb movement, and enhances cardio pulmorang capacity.

Use instructions:
Sit on the rider, hold handles with both hands and push forward.

LOW level	MEDIUM level	HIGH level
3 SERIES 3 SERIE 3 SERIES 5 rep.	3 SERIES 3 SERIE 3 SERIES 10 rep.	3 SERIES 3 SERIE 3 SERIES 15 rep.
1 MINUTO DE PAUSA 1 MINUTE DE PAUSE 1 MINUTE PAUSE		

1 | 2 | 3 | 4 | 5 | 6 | 7 | 8 | 9 | 10 | 11 | 12 | 15 | 17

INSPECCIÓN PREVIA A SU USO

- 1.- Comprobar si se han respetado las distancias de seguridad marcadas en el plano adjunto.
- 2.- Limpiar e igualar las áreas de seguridad de las distintas instalaciones de juego.
- 3.- Comprobar los aparatos de juego utilizandolos uno mismo.
- 4.- Comprobar que los tornillos y tuercas esten bien apretados, poniendo mayor atención a aquellos que por la naturaleza del juego son susceptibles de aflojarse.
- 5.- Comprobar si todas las tuercas están debidamente apretadas, y los agujeros cubiertos por tapones.
- 6.- Revisar que los cimientos, se encuentran a la profundidad adecuada.

INSPECTION AVANT UTILISATION

- 1.- Vérifier avant tout la liberté de la zone de sécurité telle que décrite au plan joint.
- 2.-Nettoyer et aplanir la zone en vérifiant qu'elle ne se chevauche pas avec celle des autres jeux.
- 3.-Contrôler le bon fonctionnement des jeux en les assillante vous-même
- 4.-Vérifier le serrage de chaque vis ou boulon avec une attention particulière aux axe de rotation et fixations des pieces en mouvement.
- 5.-Contrôles la présence des rondelles et des capuchons étanches.
- 6.-Vérifiez que les massifs de scellement sont assez profonds.

INSPECTION PRIOR TO USE

- 1.- Check if you have the necessary clearances security marked on the attached map.
- 2.-Clean and level the security areas various gaming facilities.
- 3.- Check gaming devices using them yourself.
- 4.- Check that nuts and bolts are tight, paying more attention to those who by the nature of are susceptible to loose the game.
- 5.- Check that all bolts are properly tightened, and holes covered with gaps.
- 6.- Check that the foundation, are at the proper depth.