

BENITO –Play



Odin

JL17D

Instrucciones de montaje
Instructions de montage
Assembly instructions

Area de seguridad:
Safe area:
Aire de sécurité:

42 m2

Altura max. caída:
Maximum drop high:
Hauter maximale de chute:

1134 mm

Nº usuarios:
Number of users:
Nombre d'utilisateurs:

1

Edad:
Age:
Age:

3-16

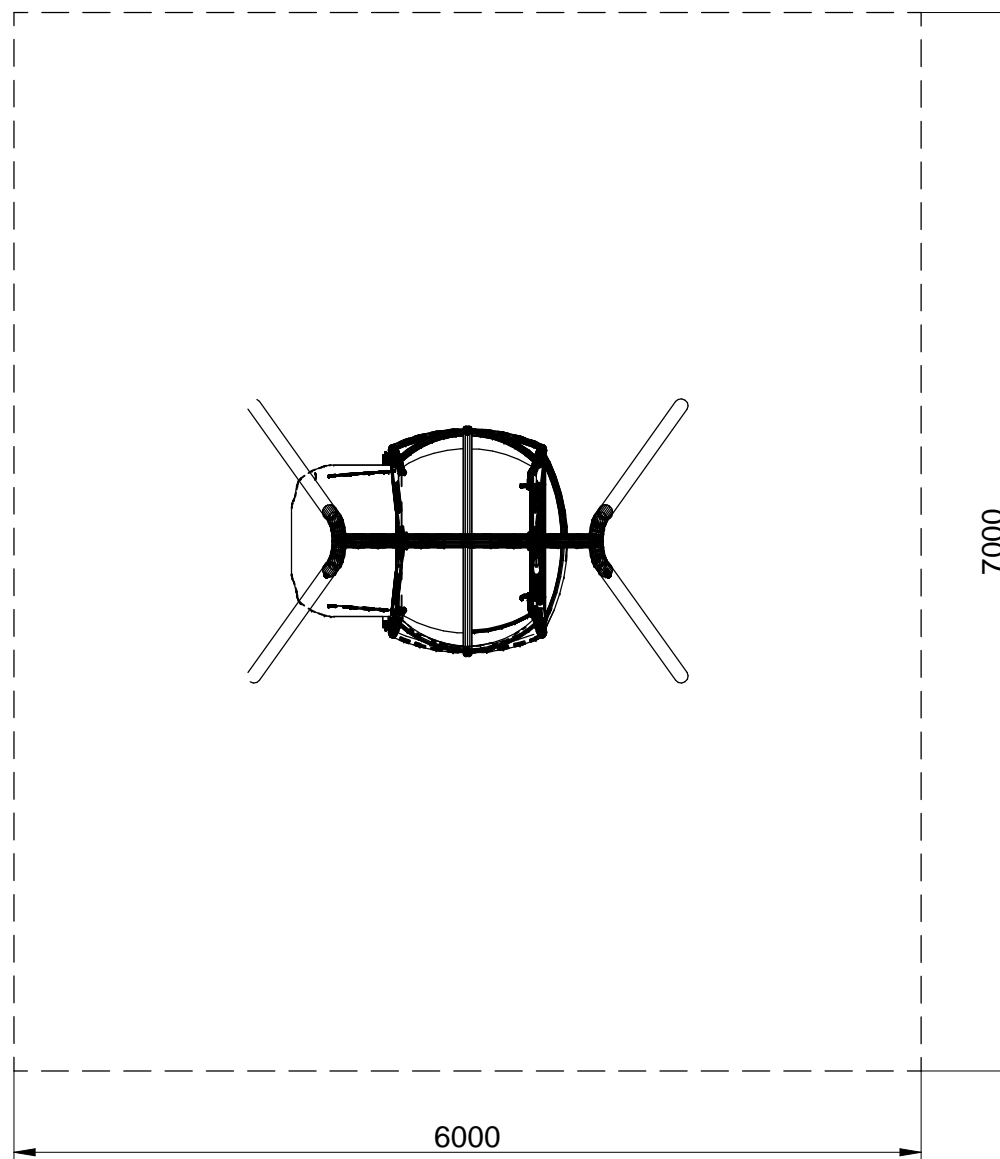

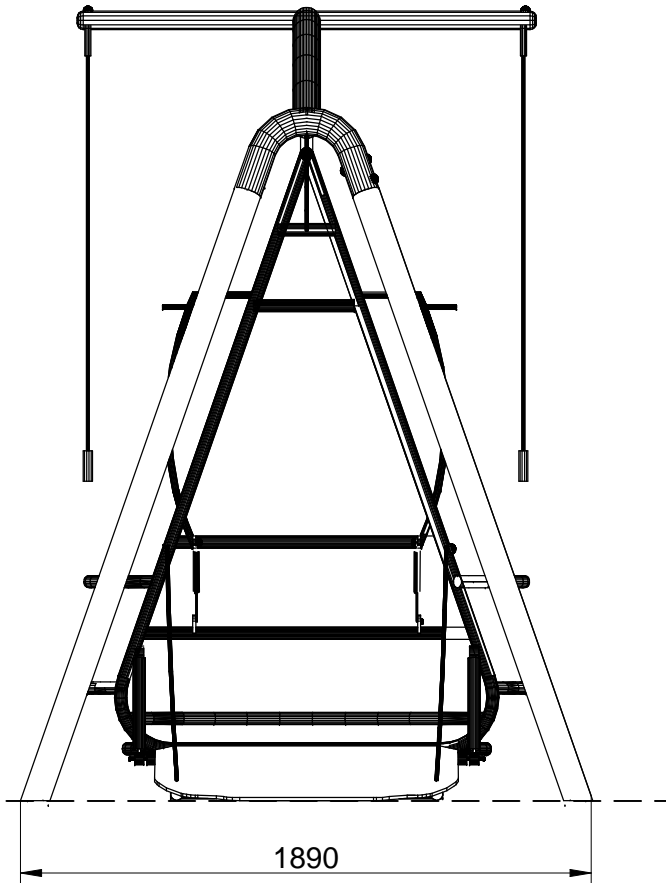
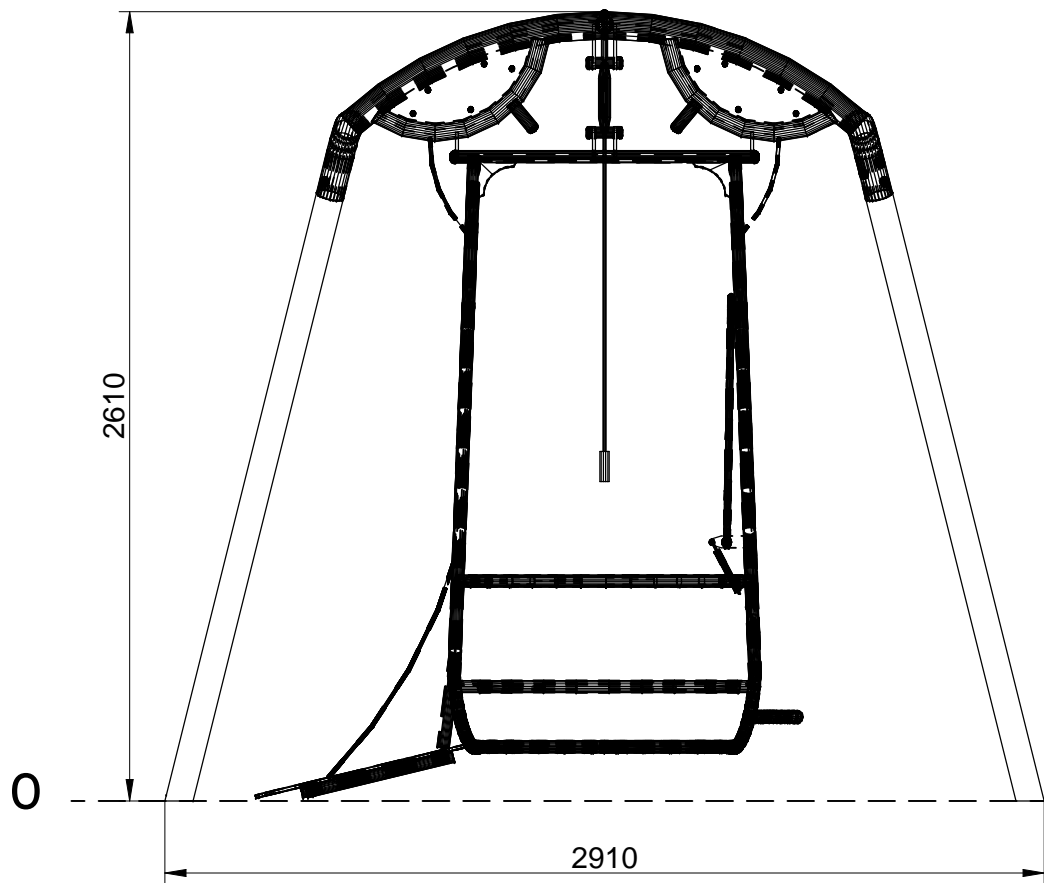

SB

FIJACIÓN A TIERRA | FIXATION AU SOL FIX ON THE FLOOR

1. Poste | Poteau | Post
2. Superficie juego | Surface de jeu | Playing surface
3. Cemento | Scellement | Concret
4. Capa grave | Sous couche drainante | Grave layer

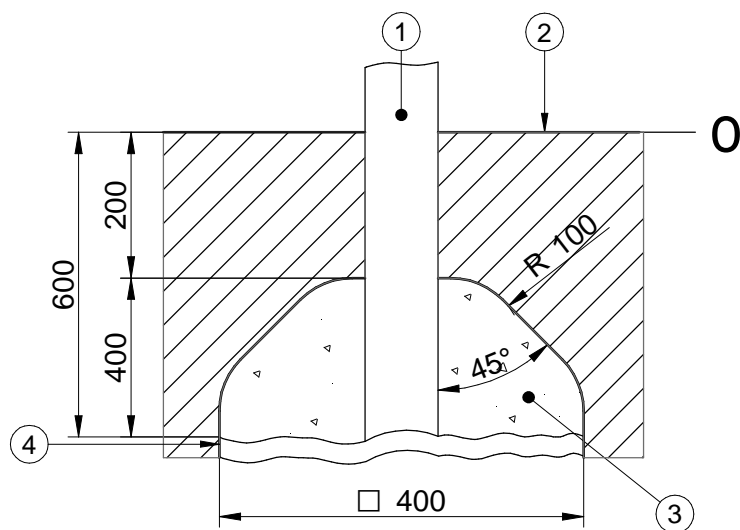

IMPORTANTE: para el montaje y cimentación del juego son necesarias herramientas empleadas habitualmente en la construcción.

IMPORTANT: pour le montage et le scellement du jeu prévoir l'outillage de maçonnerie courant.

IMPORTANT: for installation and foundation of the game are necessary tools usually employed in the construction.

SD

FIJACIÓN A SOLERA | FIXATION AU SOL FIX ON CONCRETE

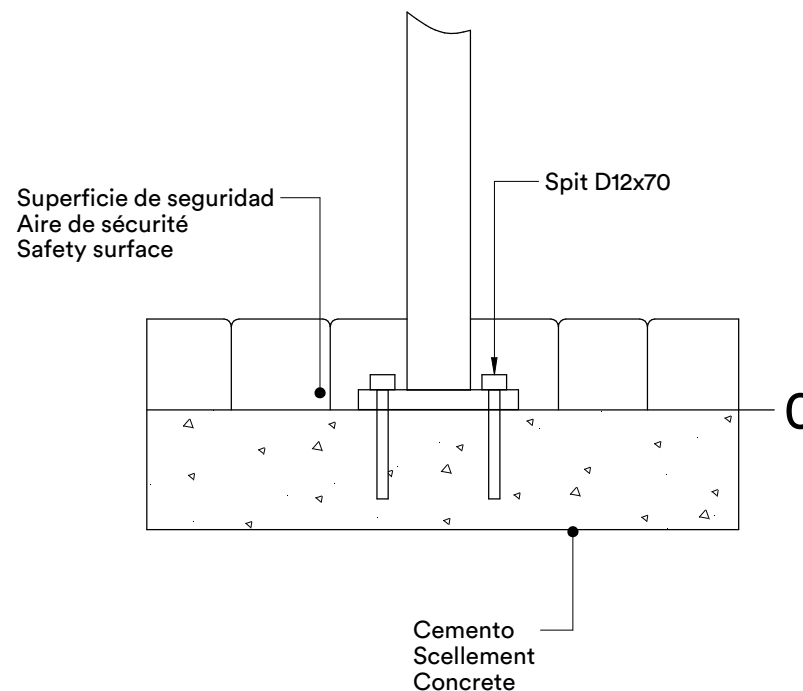

La superficie de juego debe estar cubierta por un suelo que absorba el impacto, según normativa EN-1176-1

La surface de jeu doit être recouverte de terre pour absorber l'impact, conformément à la réglementation EN 1176-1

The playing surface must be covered by a floor to avoid the impact, according to standard EN-1176-1

SB

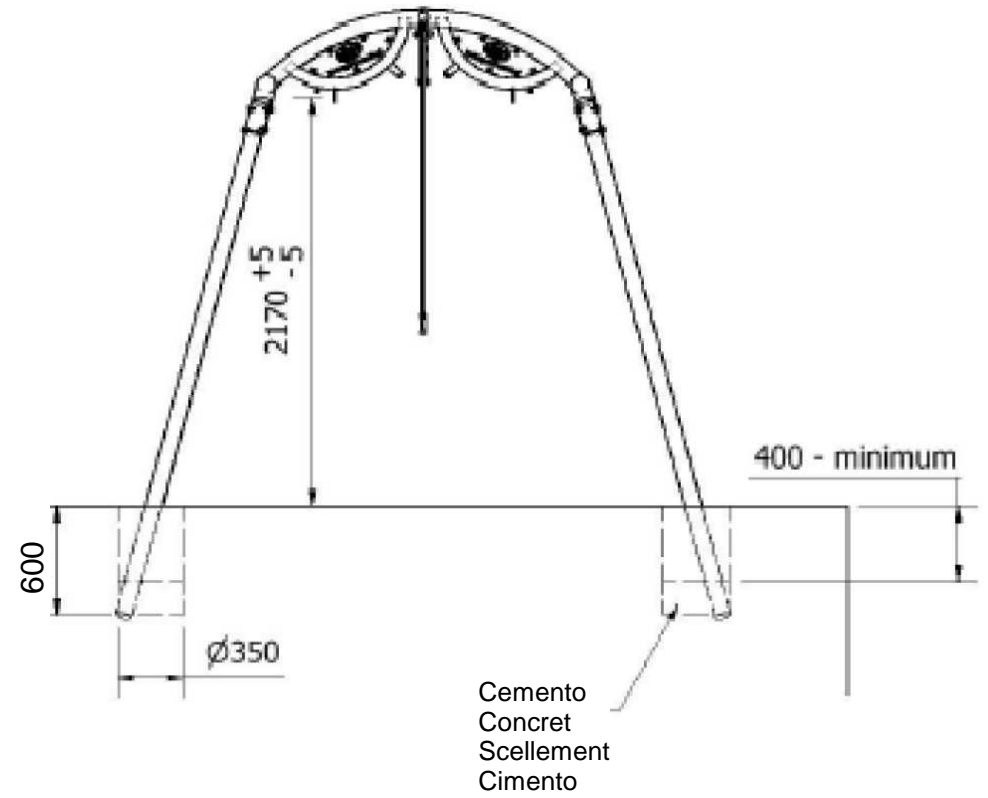
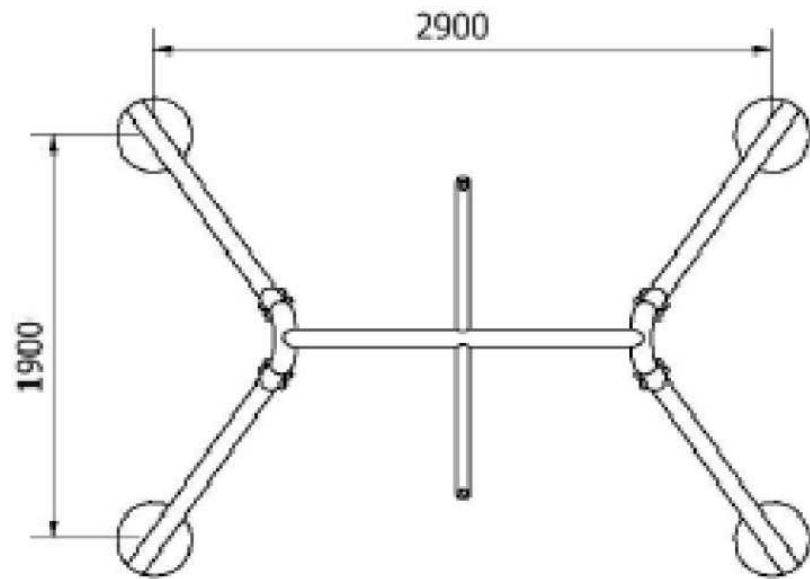

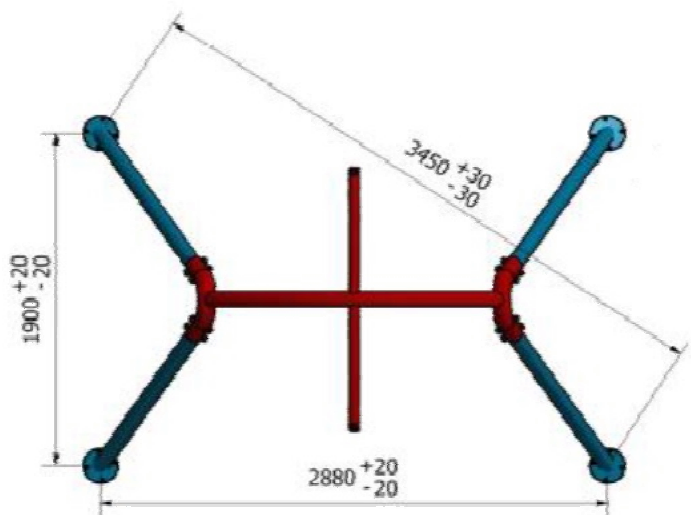
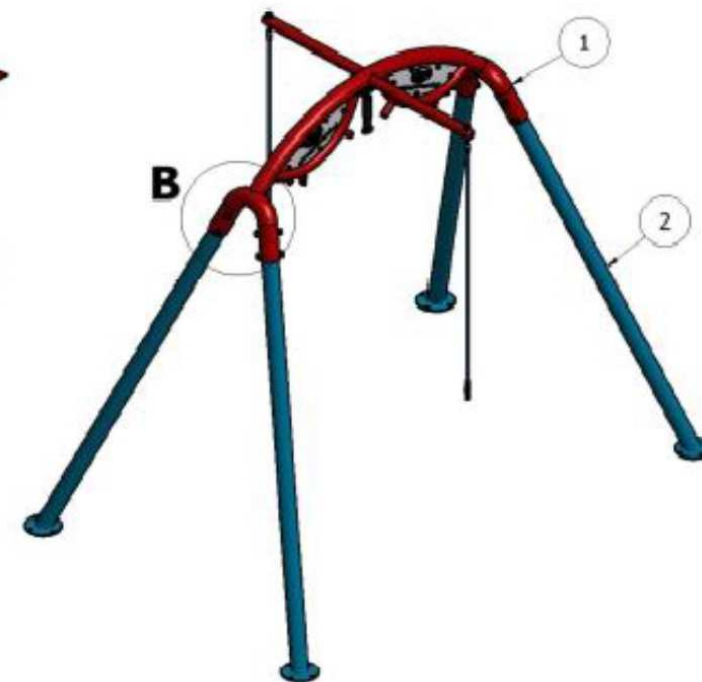
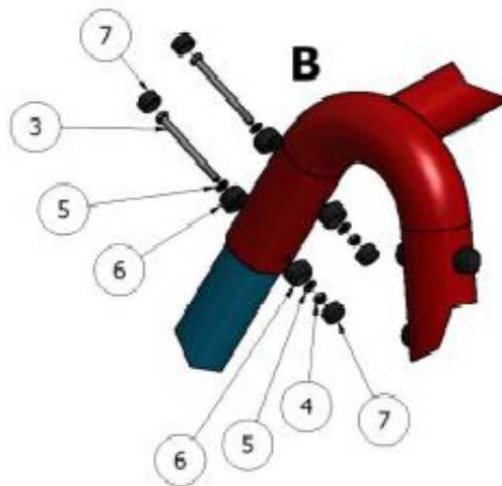

Nº	DESCRIPCIÓN /	UDS
1	Marco superior / Top frame/ Cadre supérieur	1
2	Postes/ Post/ Poteau	4
3	Tornillo hexagonal / Hex screw/ Vis hexagone M10x120 DIN4016	8
4	Tuerca autoblocante/ Self-locking nut/ Écrou M10 ANSI B18.22M	8
5	Arandela/ Washer/ Rondelle	16
6	Donut	16
7	Tapon/cap/bouchon	18

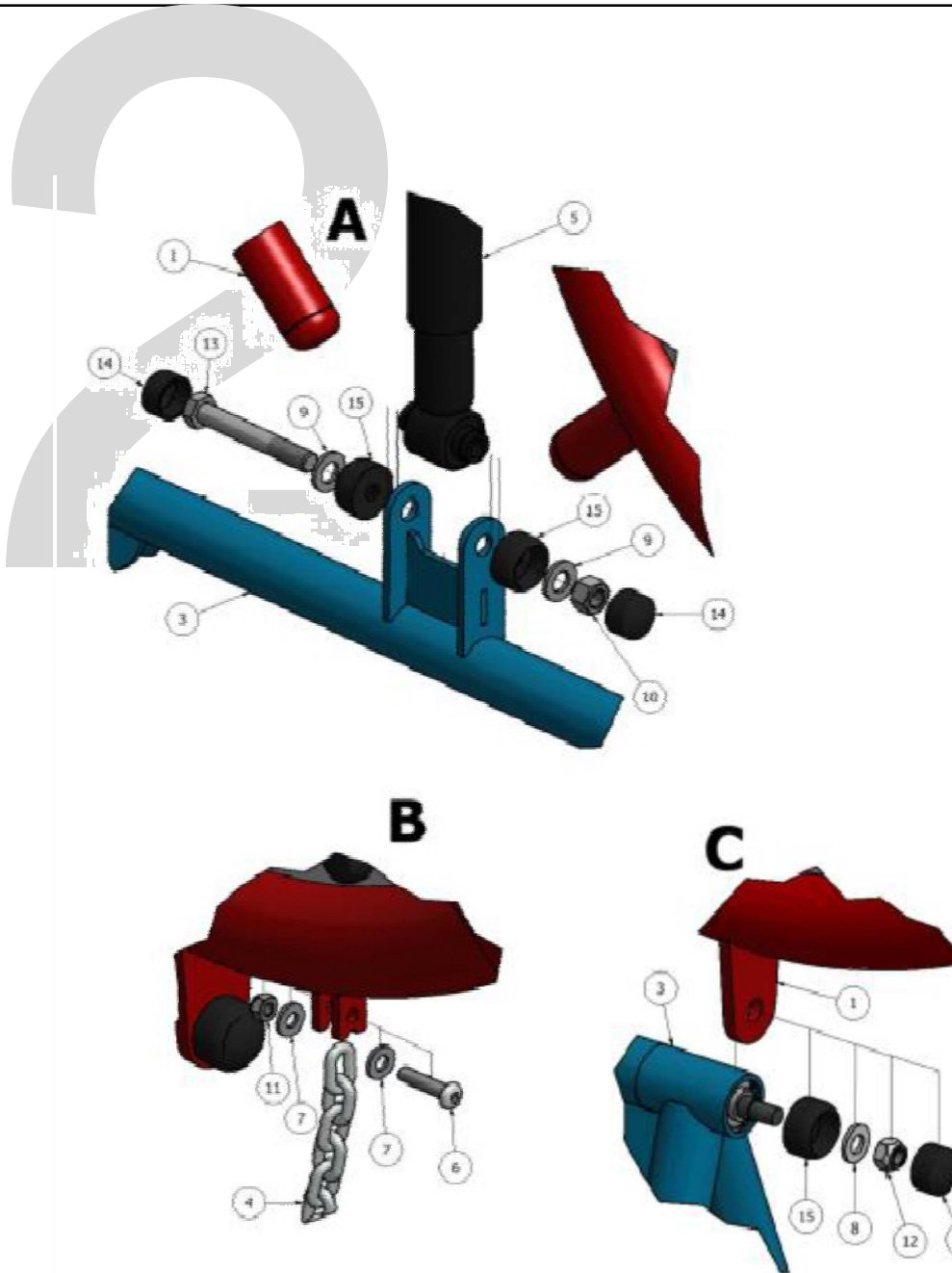

Nº	DESCRIPCIÓN /	UDS
1	Marco superior / Top frame/ Cadre supérieur	1
2	Postes/ Post/ Poteau	4
3	Cesta/ Basket/ Panier	1
4	Cadena seguridad/ Safe chain/ Chaîne sécuritaire	2
5	Amortiguador/ Shock absorber/ Amortisseur	1
6	Tornillo/ Bolt/ Boulon M8x35 ISO 7380	2
7	Arandela/ Washer/ Rondelle 8-18 ANSI B18.22M	4
8	Arandela/ Washer/ Rondelle 12-25 ANSU B18.22M	2
9	Arandela/ Washer/ Rondelle ANSI B18.22M - 14N	2
10	Tuerca/ Nut/ Écrou M14 ISO4033	1
11	Tuerca/ Nut/ Écrou M8 ANSI B18.16.3M	2
12	Tuerca/ Nut/ Écrou/ Porca M12 ANSI B18.16.3M	2
13	Tornillo hexagonal / Hex screw M14x100 DIN4016	1
14	Donut	2
15	Tapon/cap/bouchon	2

INSPECCIÓN PREVIA A SU USO

- 1.- Comprobar si se han respetado las distancias de seguridad marcadas en el plano adjunto.
- 2.- Limpiar e igualar las áreas de seguridad de las distintas instalaciones de juego.
- 3.- Comprobar los aparatos de juego utilizándolos uno mismo.
- 4.- Comprobar que los tornillos y tuercas estén bien apretados, poniendo mayor atención a aquellos que por la naturaleza del juego son susceptibles de aflojarse.
- 5.- Comprobar si todas las tuercas están debidamente apretadas, y los agujeros cubiertos por tapones.
- 6.- Revisar que los cimientos, se encuentran a la profundidad adecuada (ver la página 4).

INSPECTION AVANT UTILISATION

- 1.- Vérifier avant tout la liberté de la zone de sécurité telle que décrite au plan joint.
- 2.- Nettoyer et aplanir la zone en vérifiant qu'elle ne se chevauche pas avec celle des autres jeux.
- 3.- Contrôler le bon fonctionnement des jeux en les assaillant vous-même
- 4.- Vérifier le serrage de chaque vis ou boulon avec une attention particulière aux axes de rotation et fixations des pièces en mouvement.
- 5.- Contrôles la présence des rondelles et des capuchons étanches.
- 6.- Vérifiez que les massifs de scellement sont assez profonds: (voir page 4).

INSPECTION PRIOR TO USE

- 1.- Check if you have the necessary clearances security marked on the attached map.
- 2.- Clean and level the security areas various gaming facilities.
- 3.- Check gaming devices using them yourself.
- 4.- Check that nuts and bolts are tight, paying more attention to those who by the nature of are susceptible to loose the game.
- 5.- Check that all bolts are properly tightened, and holes covered with gaps.
- 6.- Check that the foundation, are at the proper depth (see pag 4).